

aiwa

**OPERATING INSTRUCTIONS
INSTRUCCIONES DE MANEJO
MODE D'EMPLOI**

RM-P30W

**RADIO CASSETTE RECORDER
RADIO-CASSETTE**

English : See page 2.

En

Español : Ver la página 6.

E

Français : Voir page 10.

F

WARNING

TO REDUCE THE RISK OF FIRE OR ELECTRIC SHOCK, DO NOT EXPOSE THIS APPLIANCE TO RAIN OR MOISTURE.

Precautions

Power sources

Use on batteries or AC house current, as specified in the Operating Instructions and marked on the unit.

On placement

- Do not use the unit in places which are extremely hot, cold, dusty or humid. In particular, do not keep the unit:
 - in a high humidity area such as a bathroom
 - near a heater
 - in an area exposed to direct sunlight (e.g., inside a parked car, please be careful because it may become extremely hot)
- Place the unit on a flat, even surface.

For safety

Take care that objects or liquids do not get inside the unit.

When not in use

Disconnect the AC adaptor and remove all the batteries if the unit will not be used for a long period of time. When the cord is plugged in, a small amount of current continues to flow to the unit even when the unit is not being used.

Power Supply

Using on batteries

Open the lid of the battery compartment on the rear and insert four R6P (size AA) batteries, not supplied, with the \oplus and \ominus marks correctly aligned. Then close the lid.

- Before using on batteries, disconnect the AC adaptor from the DC 6V jack. Battery power is cut off automatically when the AC adaptor is connected.

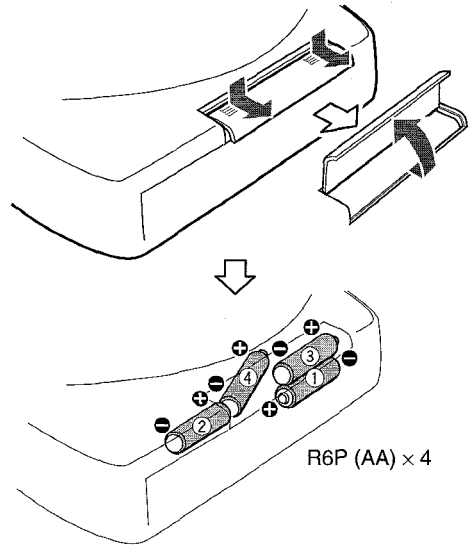

The batteries need to be replaced when:

The OPE/BATT indicator becomes dim, the tape speed slows down, volume decreases, or sound is distorted during operation.

Notes on batteries

- Do not mix different types of batteries or old batteries with new ones.
 - Never recharge the batteries, apply heat to them or take them apart.
 - Remove dead batteries.
- If liquid leaks from the batteries, wipe thoroughly to remove.

Using on AC house current

Connect the supplied AC adaptor as illustrated below.

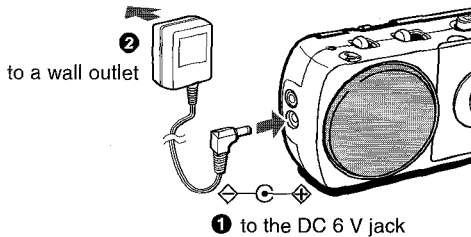

Notes on AC adaptor

- Use only the supplied AC adaptor.
- After use, disconnect the AC adaptor. When disconnecting from the unit, grasp the adaptor and not the cord itself.
- Do not forcibly bend the cord or place heavy objects on it.
- Never handle the AC adaptor with wet hands, as this could result in fire or shock.

Specifications

Tuner section

Frequency range, antenna — FM: 87.5 - 108.0 MHz
Rod antenna, AM: 530 - 1,710 kHz Ferrite bar antenna

Deck section

Track format — 2 tracks, 1 channel / Frequency range — Normal tape: 50 - 8,000 Hz (EIAJ) / Recording system — AC bias / Erasing system — Magnet erase / Heads — Recording/playback head (1), Erasure head (1)

General

Speaker — 58 mm cone type (1) / Output — Earphone jack (monaural mini-jack) / Power output — 0.5 W (EIAJ/8Ω) / Power requirements — DC 6 V using four size AA (R6P) batteries, Domestic AC power using the supplied AC adaptor / Dimensions (W × H × D) — 200 × 91.5 × 50 mm (7⁷/₈ × 3⁵/₈ × 2 in.) / Weight — 430 g (15 oz.) (excluding batteries) / Accessories — AC adaptor (1)

<AC adaptor AC-D602 U>

Rated input — AC 120 V, 60 Hz / Rated output — DC 6 V, 500 mA

Specifications and external appearance are subject to change without notice.

COPYRIGHT

Please check the copyright laws relating to recordings from discs, radio or external tape for the country in which the machine is being used.

Maintenance

To clean the cabinet

Use a soft cloth lightly moistened with mild detergent solution. Do not use strong solvents such as alcohol, benzine or thinner.

To clean the heads and tape paths

After every 10 hours of use, clean the heads ① and ②, the pinchroller ③ and capstan ④. Use a cotton swab ⑤ slightly moistened with cleaning fluid or denatured alcohol.

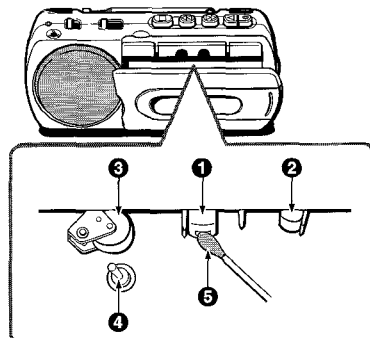

En

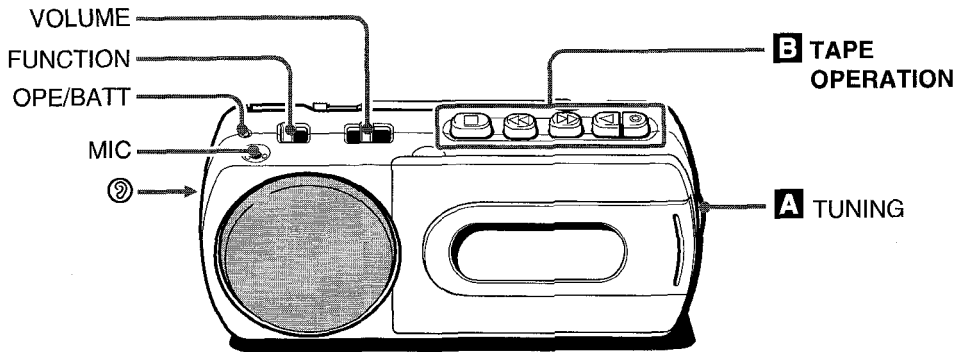

A TUNER OPERATION

- 1 Set **FUNCTION** to AM or FM.
- 2 Tune to a station with **TUNING**.
- 3 Turn **VOLUME** to adjust the sound.

For better reception

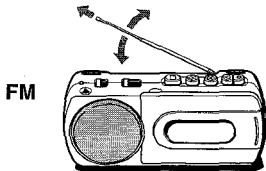

FM
Extend the rod antenna and orient it for the best reception.

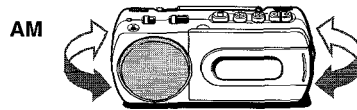

AM
The antenna is inside the unit. Position the unit for the best reception.

NOTE

If the unit picks up noise from other electrical appliances nearby, like a TV or fluorescent lights, move the unit.

GENERAL

To listen with the earphone, connect earphone with a monaural mini plug to the Ⓣ jack.

To turn off the unit, set **FUNCTION** to TAPE/RADIO OFF to turn off the OPE/BATT indicator.

B TAPE OPERATION

Use Type I (normal) tapes only.

PLAYING A TAPE

- 1 Place your finger on the top of the cassette holder and pull it, then insert a tape with the exposed side up and the side to be played facing out.

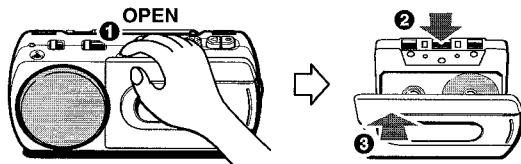

- 2 Set **FUNCTION** to **TAPE**.
- 3 Press **◀ PLAY** to start play.
- 4 Turn **VOLUME** to adjust the sound.

■ **STOP** - Stops play.

◀◀ **F FWD**/▶▶ **REW**

- Fast forwards/rewinds. To stop the winding, press ■ **STOP**.

When the end of a tape is reached, press ■ to release ◀◀, ▶▶.

- Cues/reviews the tape during play. Keep ◀◀ or ▶▶ pressed and then release it.

RECORDING

Note that recording is done on only one side of the tape.

- 1 Insert a tape with the side to be recorded facing out.
- 2 **Tune to a station.**
Refer to "TUNER OPERATION".
- 3 Press ● **REC** to start recording.
◀ **PLAY** is pressed simultaneously.

To stop recording, press ■ **STOP**.

To record from the built-in microphone (**MIC**), set **FUNCTION** to **TAPE** and start recording. Orient the unit to the sound source.

Recording is monaural.

To prevent accidental erasure, break off the plastic tabs on the cassette tape with a screwdriver or other pointed tool after recording.

To record on the tape again, cover the tab openings with adhesive tape, etc.



En

ADVERTENCIA

PARA REDUCIR EL RIESGO DE INCENDIOS O SACUDIDAS ELECTRICAS, NO EXPONGA ESTE APARATO A LA LLUVIA NI A LA HUMEDAD.

Precauciones

Alimentación

Usar el aparato con pilas o corriente alterna de la red como se especifica en el Manual de Instrucciones y como está indicado en el mismo aparato.

Instalación

- No usar el aparato en sitios extremadamente calurosos, fríos, polvorientos o húmedos. En particular, no usarlo:
 - En sitios muy húmedos, como el cuarto de baño.
 - Cerca de calefacciones
 - En un sitio expuesto a la luz directa del sol (como dentro de un automóvil estacionado, ya que la temperatura del interior puede mucho)
- Colocar el aparato sobre una superficie plana y nivelada.

Relacionado con la seguridad

Tener cuidado de que no entren líquidos ni objetos en el interior del aparato.

Cuando no se utilice

Desconectar el adaptador de CA y sacar todas las pilas cuando el aparato no vaya a utilizarse durante un tiempo prolongado. Cuando el cable de alimentación está conectado sigue entrando una pequeña cantidad de corriente aunque el aparato esté apagado.

Alimentación

Uso con pilas

Abir la tapa del compartimiento de las pilas de la parte trasera, e insertar cuatro pilas R6P (tamaño AA), no incluidas, alineando correctamente las marcas de polaridad \oplus y \ominus . Cerrar luego la tapa.

- Antes de utilizar el aparato con pilas, desconectar el adaptador de CA de la toma DC 6V. Cuando se conecta al adaptador de CA se corta automáticamente la energía de las pilas.

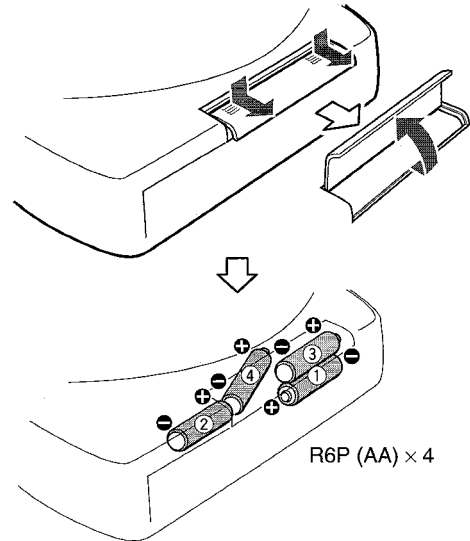

Es necesario cambiar las pilas cuando:

El indicador OPE/BATT pierde intensidad, disminuye la velocidad de la cinta, se reduce el volumen o el sonido se distorsiona durante el funcionamiento.

Notas sobre las pilas

- No mezclar diferentes tipos de pilas ni pilas usadas con pilas nuevas.
 - No recargar, calentar ni desarmar nunca las pilas.
 - Sacar las pilas agotadas.
- Si se producen fugas de electrolito en las pilas, limpiar bien los residuos.

Uso con corriente alterna de la red

Conectar el adaptador de CA facilitado como se indica en la figura.

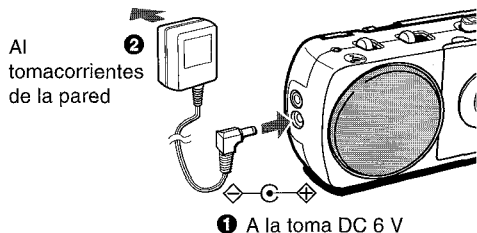

Notas sobre el adaptador

- Usar solamente el adaptador de CA facilitado.
- Después del uso, desconectar el adaptador de CA. Cuando se desconecte del aparato, sujetar el adaptador, no el cable.
- No doblar con fuerza el cable ni colocar objetos pesados sobre él.
- Nunca manejar el adaptador con las manos mojadas, ya que puede producirse un incendio o una descarga eléctrica.

Especificaciones

Sección del sintonizador

Gama de frecuencias, antena — FM: 87,5 - 108,0 MHz, antena de varilla. AM: 530 - 1.710 kHz, antena de barra de ferrita

Sección de la platina

Formato de pistas — 2 pistas, 1 canal / Gama de frecuencias — Cinta normal: 50 - 8.000 Hz (EIAJ) / Sistema de grabación — Polarización de CA / Sistema de borrado — Borrado magnético / Cabezas — 1 de reproducción/grabación, 1 de borrado

General

Altavoces — Tipo cónico de 58 mm (1) / Salida — Toma para auriculares (miniclavija monoaural) / Potencia de salida — 0,5 W (EIAJ 8 ohmios) / Alimentación — 6 V CC usando cuatro pilas de tamaño AA (R6P), corriente alterna de la red usando el adaptador de CA incluido / Dimensiones (an. x al. x pr.) — 200 x 91,5 x 50 mm / Peso — 430 gr. (sin pilas) / Accesorios — 1 adaptador de CA
<Adaptador de CA AC-D602 U>
Entrada nominal — 120 V CA, 60 Hz / Salida nominal — 6 V CC, 500 mA

Las especificaciones y el aspecto externo están sujetos a cambios sin previo aviso.

COPYRIGHT

Rogamos compruebe las leyes sobre "copyright" relacionadas con la grabación de discos, programas de radio o cintas externas vigentes en el país en el que se va a utilizar este aparato.

Mantenimiento

Limpeza del cuerpo del aparato

Usar un paño suave ligeramente humedecido con una solución de detergente suave. No utilizar solventes fuertes como alcohol, bencina o diluyente.

Limpeza de las cabezas y partes de paso de la cinta

Limpiar las cabezas ① y ②, el rodillo de presión ③ y el eje de arrastre ④ cada 10 horas de uso. Usar un bastoncillo de algodón ⑤ humedecido con fluido limpiador o alcohol desnaturalizado.

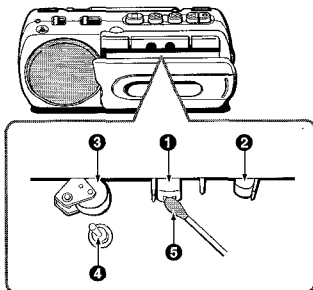

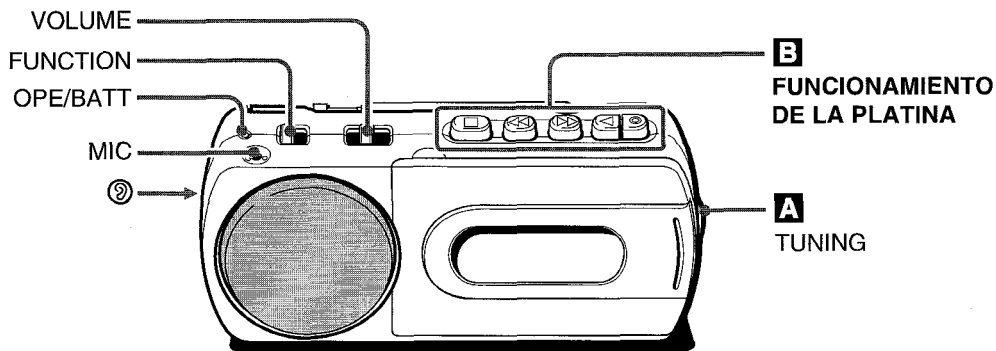

A FUNCIONAMIENTO DEL SINTONIZADOR

- 1** Colocar **FUNCTION** en AM o FM.
- 2** Sintonizar la emisora con **TUNING**.
- 3** Girar **VOLUME** para ajustar el volumen.

Cómo mejorar la recepción

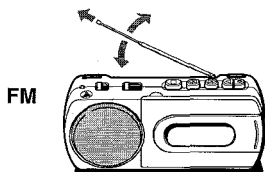

Extender la antena de varilla y orientarla en el sentido que ofrezca la mejor recepción.

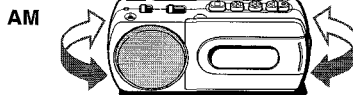

La antena está dentro del aparato. Colocar el aparato de manera que se consiga la mejor recepción.

NOTA

Alejar el aparato de otros electrodomésticos si se captan ruidos de ellos, tales como televisores, lámparas fluorescentes, etc.

GENERAL

Para escuchar con los auriculares, conectar el auricular con una miniclavija monoaural a la toma Ⓜ.

Para apagar el aparato, colocar **FUNCTION** en **TAPE/RADIO OFF** de modo que se apague el indicador **OPE/BATT**.

B FUNCIONAMIENTO DE LA PLATINA

Utilizar solamente cintas de tipo I (normal).

REPRODUCCIÓN DE CINTAS

- 1 Apoyar el dedo sobre la parte superior del portacasete y tirar de él. Insertar una cinta con el lado expuesto hacia arriba y la cara que se va a reproducir hacia afuera.

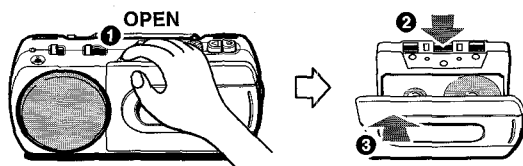

- 2 Colocar FUNCTION en TAPE.
- 3 Pulsar ◀ PLAY para empezar la reproducción.
- 4 Girar VOLUME para ajustar el volumen.

■ STOP - Interrumpe la reproducción.

◀◀ F FWD/▶▶ REW

- Avance rápido/rebobinado. Oprimir ■ STOP para dejar de bobinar.

- Cuando se acaba la cinta, pulsar ■ para desactivar los botones ◀◀, ▶▶.

- Comprobación del contenido durante el avance rápido y el rebobinado. Pulsar continuamente ◀◀ o ▶▶ y soltarlo en el punto deseado.

GRABACIÓN

Obsérvese que sólo se graba en un lado de la cinta.

- 1 Insertar una cinta con el lado que se va a grabar hacia afuera.

- 2 Sintonizar una emisora.

Consultar FUNCIONAMIENTO DEL SINTONIZADOR.

- 3 Pulsar ● REC para empezar a grabar.

◀ PLAY se activa simultáneamente.

Para dejar de grabar, pulsar ■ STOP.

Para grabar del micrófono incorporado (MIC), colocar FUNCTION en la posición TAPE y empezar a grabar. Orientar el micrófono hacia la fuente de sonido. La grabación se efectúa en monoaural.

Para evitar el borrado accidental de la cinta, romper las pestañas de plástico de la cinta con un destornillador u otro artículo puntiagudo después de grabar.

Para volver a grabar en una cinta, cubrir los orificios de las pestañas con cinta adhesiva, etc.

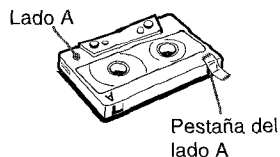

AVERTISSEMENT

POUR REDUIRE LE RISQUE D'INCENDIE OU DE CHOC ELECTRIQUE, NE PAS EXPOSER CET APPAREIL A LA PLUIE OU A L'HUMIDITE.

Précautions

Sources d'alimentation

Alimenter sur piles ou sur le secteur, comme spécifié dans le mode d'emploi et marqué sur l'appareil.

A propos de l'emplacement

- Ne pas utiliser l'appareil dans des endroits extrêmement chauds, froids, poussiéreux ou humides. En particulier, ne pas laisser l'appareil :
 - dans un endroit très humide, par exemple une salle de bains
 - près d'un chauffage
 - dans un endroit exposé en plein soleil (ex. à l'intérieur d'une voiture en stationnement, faire attention car l'appareil peut devenir extrêmement chaud).
- Installer l'appareil sur une surface plane et de niveau.

Pour la sécurité

Veiller à ce qu'aucun objet ou liquide ne pénètre à l'intérieur de l'appareil.

En cas de non utilisation

Débrancher l'adaptateur secteur et sortir toutes les piles si l'appareil doit rester longtemps inutilisé. Quand le cordon est raccordé, l'appareil continue de consommer une petite quantité de courant, même s'il ne fonctionne pas.

Alimentation

Alimentation sur piles

Ouvrir le couvercle du logement des piles au dos de l'appareil et insérer quatre piles R6P (taille AA), non fournies, en respectant les repères de polarité \oplus et \ominus . Puis, refermer le couvercle.

- Avant une utilisation sur piles, débrancher l'adaptateur secteur de la prise DC 6V. L'alimentation des piles est automatiquement coupée lorsque l'adaptateur secteur est raccordé.

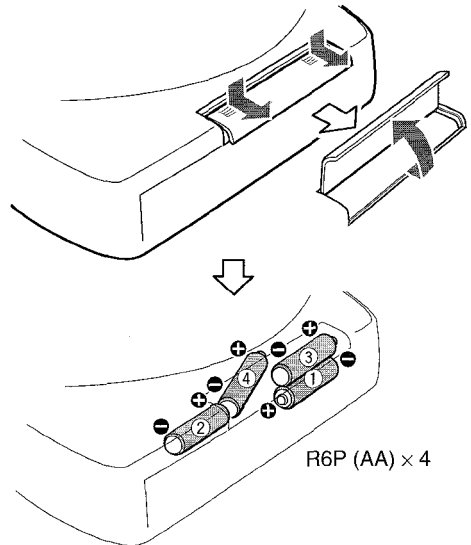

Les piles devront être remplacées lorsque :

L'indicateur OPE/BATT devient sombre, la vitesse du ruban magnétique ralentit, le volume diminue ou le son est déformé pendant le fonctionnement.

Remarques sur les piles

- Ne pas mélanger des piles de type différent ni des piles neuves avec des piles ayant déjà servi.
- Ne jamais recharger, chauffer ni démonter les piles.
- Retirer les piles mortes.

Si l'électrolyte des piles fuit, bien essuyer pour nettoyer.

Alimentation sur le secteur

Raccorder l'adaptateur secteur fourni comme illustré ci-dessous.

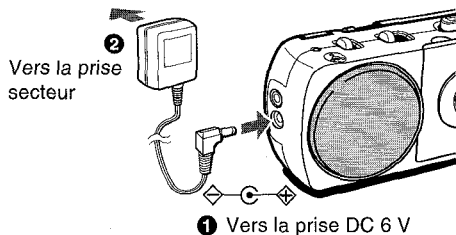

Remarques sur l'adaptateur secteur

- Utiliser exclusivement l'adaptateur secteur fourni.
- Après l'utilisation, débrancher l'adaptateur secteur. Pour débrancher l'appareil, bien tirer sur l'adaptateur et non sur le cordon proprement dit.
- Ne pas plier le cordon de force ni poser d'objets lourds dessus.
- Ne jamais manipuler le cordon secteur avec des mains mouillées, car cela pourrait provoquer un feu ou un choc électrique.

Spécifications

Section tuner

Plage de fréquence, antenne — FM 87,5 MHz - 108,0 MHz, antenne à tige, AM : 530 kHz - 1 710 kHz, antenne à barre de ferrite

Section magnétocassette

Format de piste — 2 piste, 1 canal / Plage de fréquence — Cassette normale : 50 - 8 000 Hz (EIAJ) / Système d'enregistrement — Polarisation CA / Système d'effacement — Effacement magnétique / Têtes - 1 tête d'enregistrement/lecture, 1 tête d'effacement

Généralités

Haut-parleurs — Cône de 58 mm (1) / Sortie — Prise de casque (mini jack monophonique) / Puissance de sortie — 0,5 W (EIAJ 8 ohms) / Alimentation électrique — CC 6 V avec quatre piles de taille AA (R6P), alimentation secteur avec l'adaptateur secteur fourni / Dimensions (L x H x P) — 200 x 91,5 x 50 mm / Poids — 430 g (sans les piles) / Accessoires — Adaptateur secteur (1)

<Adaptateur secteur AC-D602 U>

Entrée nominale - 120 V CA, 60 Hz / Sortie nominale - 6 V CC, 500 mA

Les spécifications et l'aspect extérieur sont sujets à modification sans préavis.

DROITS D'AUTEUR

Vérifier les lois sur les droits d'auteur relatives à l'enregistrement de disques, d'émissions de radio ou de cassettes du pays dans lequel l'appareil est utilisé.

Entretien

Pour nettoyer le coffret

Utiliser un chiffon doux légèrement humecté d'une solution détergente douce. Ne pas utiliser de solvants puissants, par exemple de l'alcool, de la benzine ou du diluant pour peinture.

Pour nettoyer les têtes et les trajets de bande

Toutes les 10 heures d'utilisation, nettoyer les têtes ① et ②, le rouleau entraîneur ③ et le cabestan ④. Utiliser un coton-tige ⑤ légèrement humecté de liquide de nettoyage ou d'alcool dénaturé.

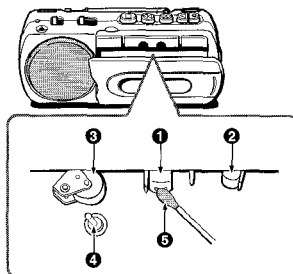

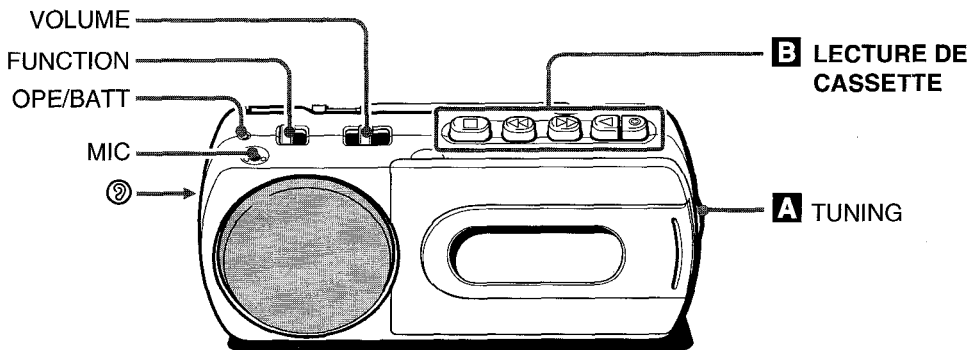

A FONCTIONNEMENT DU TUNER

- 1 Régler **FUNCTION** sur AM o FM.
- 2 Accorder la station avec **TUNING**.
- 3 Tourner **VOLUME** pour régler le volume.

Pour améliorer la réception

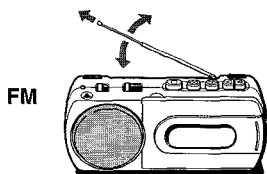

Déployer l'antenne à tige et l'orienter de façon à obtenir la meilleure réception possible.



L'antenne se trouve à l'intérieur de l'appareil. Diriger l'appareil de façon à obtenir la meilleure réception possible.

REMARQUE

Si l'appareil capte les parasites d'un autre appareil électrique, par exemple un téléviseur ou un tube fluorescent, éloigner l'appareil.

GÉNÉRALITÉS

Pour une écoute par les écouteurs, raccorder les écouteurs avec mini fiche monophonique à la prise ②.

Pour mettre l'appareil hors tension, mettre **FUNCTION** sur TAPE/RADIO OFF de façon que l'indicateur **OPE/BATT** s'éteigne.

B LECTURE DE CASSETTE

Utiliser uniquement des cassettes de type I (normales).

LECTURE D'UNE CASSETTE

- 1 Mettre le doigt sur le dessus du porte-cassette et tirer, puis insérer la cassette avec le côté exposé du ruban magnétique orienté vers le haut et la face à lire vers l'extérieur.

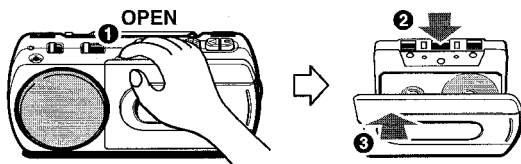

- 2 Mettre **FUNCTION** sur **TAPE**.
- 3 Appuyer sur **◀ PLAY** pour démarrer la lecture.
- 4 Tourner **VOLUME** pour régler le volume.

■ **STOP** - Arrête la lecture.

◀◀ **F FWD**/▶▶ **REW**

- Avance/rebobine rapidement le ruban. Pour arrêter le bobinage, appuyer sur ■ **STOP**.

Quand la cassette arrive à la fin du ruban, appuyer sur ■ pour libérer ◀◀, ▶▶.

- Repère/revoit le ruban pendant la lecture. Maintenir ◀◀ ou ▶▶ enfoncé, puis relâcher.

ENREGISTREMENT

Noter que l'enregistrement ne s'effectue que sur une seule face de la cassette.

- 1 Insérer la cassette avec la face à enregistrer orientée vers l'extérieur.
- 2 Accorder la station.
Voir FONCTIONNEMENT DU TUNER.
- 3 Appuyer sur ● **REC** pour démarrer l'enregistrement.
◀ **PLAY** s'enfonce simultanément.

Pour arrêter l'enregistrement, appuyer sur ■ **STOP**.

Pour enregistrer à partir du microphone intégré (**MIC**), mettre **FUNCTION** sur **TAPE** et démarrer l'enregistrement. Orienter le microphone vers la source sonore. L'enregistrement s'effectue en monophonie.

Pour éviter tout effacement accidentel, briser les ergots en plastique de la cassette à l'aide d'un tournevis ou de tout autre instrument pointu après l'enregistrement.

Pour enregistrer de nouveau sur la cassette, recouvrir les cavités des ergots avec du ruban adhésif ou autre.

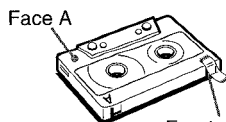

Ergot de la face A

F

AIWA CO.,LTD.

Printed in Hong Kong

88-CM2-905-01
990105AAO-I-A